

No.7

平成29年度業務棚卸表(個表)

担当課:社会教育課

基本目標	1.子どもがいきいき育つまち【子育て・教育】
政策名	5.人を育み、若者を育てるまちづくり

施策名(大分類)		事業名(中分類)		詳細事業名(小分類)		事務名(小小分類)												
1	地域で子どもを守り育てる取り組みを進めます	時間	8,033	11	学校支援地域本部事業	時間	420	111	菊川市学校支援地域本部の設置	時間	300	コーディネーターの配置	時間	150				
												小中学校との連携	時間	150				
								112	菊川市学校支援地域本部地域教育協議会	時間	120	地域教育協議会の開催	時間	120				
				12	放課後子ども教室事業	時間	1,040					121	菊川市放課後子ども教室	時間	840	コーディネーターとの連絡調整	時間	420
																各教室への支援及び協力	時間	420
												122	菊川市放課後子どもプラン運営委員会	時間	200	放課後子どもプラン運営委員会の開催	時間	150
																放課後児童クラブとの連携	時間	50
				13	ボランティア活動推進事業	時間	1,720					131	菊川市ボランティア活動支援センター	時間	1,720	ボランティアクラブ登録、保険加入事務	時間	1,300
																ボランティア講座及び説明会の開催	時間	170
																活動級別認定の実施及び表彰	時間	150
																ボランティアクラブリーフレットの作成	時間	100

【様式】個表(総合計画基本目標に紐付くシート)

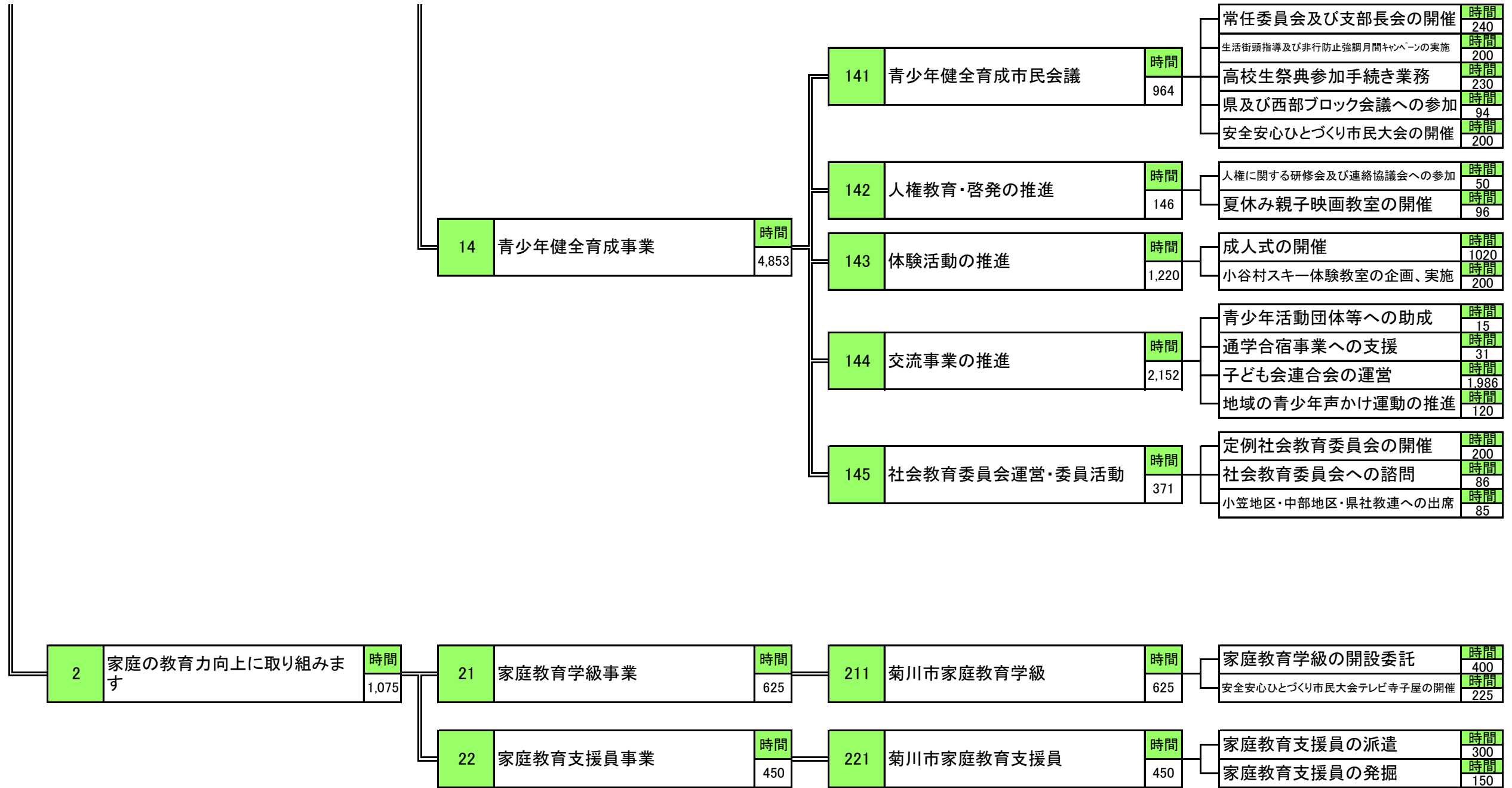

No.16

平成29年度業務棚卸表(個表)

担当課:社会教育課

基本目標	2.健康で元気に暮らせるまち【保健・福祉・医療・社会教育】
政策名	6.生涯にわたり学べるまちづくり

施策名(大分類)		事業名(中分類)		詳細事業名(小分類)		事務名(小小分類)	
1	生涯学習活動を推進します	11	生涯学習講座の充実	111	生涯学習講座の実施	ステップアップ講座の開催	時間 916
						ことぶき講座の開催	時間 410
						託児の準備及び委託	時間 50
						陶芸施設の維持管理	時間 50
		12	生涯学習活動団体支援事業	121	生涯学習活動の支援	生涯学習推進員研修会の開催	時間 110
						生涯学習だよりの作成・配布	時間 150
						自主講座の開設支援	時間 150
						生涯学習人材バンクの作成及び活動補助	時間 150

No.18

平成29年度業務棚卸表(個表)

担当課:社会教育課

基本目標	2.健康で元気に暮らせるまち【保健・福祉・医療・社会教育】
政策名	7.芸術や文化に親しめ歴史・文化遺産が継承され活かされているまちづくり

施策名(大分類)		事業名(中分類)		詳細事業名(小分類)		事務名(小小分類)										
1	鑑賞機会の提供に努めます	時間	630	11	文化会館アエル指定管理者との連携	時間	630	111	文化会館アエル指定管理	時間	430	報告会及び支援	時間	350		
														自主事業の企画及び委託	時間	80
								112	文化会館アエル運営委員会	時間	200	アエル運営委員会の開催	時間	100		
												指定管理者評価の実施	時間	100		
2	市民の文化・芸術活動を支援します	時間	7,418	21	文化施設の適正な管理運営	時間	3,698	211	文化会館管理	時間	700	修繕工事(30万円以上)の実施	時間	100		
														計画的な設備更新工事の実施	時間	300
														計画的な設計積算業務委託の実施	時間	300
														特定天井耐震工事の実施	時間	320
														維持管理に関する契約	時間	550
														中央公民館の受付・貸出	時間	1,850
														維持管理に関する契約	時間	60
														埋蔵文化財センター修繕工事	時間	50
														維持管理に関する契約	時間	108
														展示物の整理及び展示替え	時間	60
														委託事業の実施	時間	1,830
										活動支援・補助	時間	390				
										自主事業の開催	時間	300				
										文苑きくがわの発行	時間	350				
										自主講座の開設支援	時間	100				
										自主講座の更新事務	時間	100				
										作品等を公民館へ展示	時間	10				
										文化祭への作品出展準備	時間	5				
										文苑きくがわ編集委員の委嘱	時間	50				
										文苑きくがわの編集・刊行	時間	375				
										芸術文化大会等への奨励金支給	時間	60				
										栗田土満遺徳顕彰会への補助	時間	30				
						大頭龍神楽保存会への補助	時間	30								
						内田郷土資料館への補助	時間	30								
						山西郷土資料館への補助	時間	30								
						関口隆吉遺徳顕彰会への支援	時間	30								
				22	文化団体との連携・支援事業	時間	3,720	221	菊川市文化協会との連携	時間	2,870					
								222	中央公民館自主講座	時間	200					
								223	ステップアップ講座との連携	時間	15					
								224	文芸誌編集・刊行	時間	425					
								225	文化顕彰活動・支援	時間	210					

【様式】個表(総合計画基本目標に紐づくシート)

3	文化財の保存・周知・活用を推進します	時間 14,200	31	埋蔵文化財発掘調査事業	時間 11,986	311	事前協議・文化財保護法の届出	時間 786	文化財の有無の照会	時間 300
									文化財保護法93条、94条の届出事務	時間 350
									包蔵地の新規登録、範囲変更の事務	時間 136
						312	市内遺跡確認調査	時間 200	開発に伴う試掘・確認調査の実施	時間 200
						313	市内遺跡発掘調査	時間 1,200	埋蔵文化財発掘調査の受託実施	時間 1,200
						314	出土遺物整理	時間 8,350	出土遺物の実測及びトレース事務	時間 650
									未整理遺物の整理	時間 7,700
						315	発掘調査報告書印刷製本	時間 1,450	文化財年報の発行	時間 150
									発掘調査報告書の作成及び刊行	時間 1,300
			32	文化財に関する情報発信事業	時間 153	321	広報紙「どきどき通信」の発行	時間 153	原稿の作成	時間 78
			33	文化財の保護・活用事業	時間 2,061	331	文化財保護審議会	時間 70	文化財保護審議会の開催	時間 70
						黒田家の指定管理費補助金事務	時間 130			
						虚空蔵山への補助	時間 30			
						文化財防火訓練の実施	時間 60			
						333	菊川城館遺跡群(高田大屋敷遺跡・横地氏城館跡)の保護・活用事業	時間 426	横地城跡管理委託事業	時間 30
									高田大屋敷遺跡他除草管理事業	時間 96
									菊川城館遺跡群基本構想に伴う事前調査業務	時間 300
						334	塩の道公園事業	時間 450	塩の道公園の維持管理	時間 100
									歴史街道館跡地の塩の道公園の再整備	時間 150
									歴史文化ゾーンにおける塩の道公園の検討	時間 200
						335	街道画の展示	時間 200	街道画の展示	時間 200
						336	出前行政講座(文化財講座)	時間 80	出前行政講座の開催	時間 80
						337	どきどきフェスティバルの開催	時間 240	焼き雛づくりの開催	時間 100
									土器づくりの開催	時間 140
						338	文化振興計画の推進	時間 345	文化振興計画評価委員会の開催	時間 165
									文化振興計画推進委員会の開催	時間 180

No.19

平成29年度業務棚卸表(個表)

担当課:社会教育課

基本目標	2.健康で元気に暮らせるまち【保健・福祉・医療・社会教育】
政策名	8.スポーツが盛んなまちづくり

施策名(大分類)		事業名(中分類)		詳細事業名(小分類)		事務名(小小分類)								
1	誰もがスポーツに触れ合う機会を創出します	時間	3,858	11	スポーツ推進委員との連携・支援事業	時間	1,758	111	小笠掛川地区スポーツ推進委員連絡協議会・研修会への参加	時間	151	連絡協議会事務局	時間	71
												三市交流実技研修会の開催	時間	80
								112	東海四県スポーツ推進委員研究大会への参加	時間	80	東海四県スポーツ推進委員研究大会への参加	時間	80
								113	スポーツ推進委員研修会の開催	時間	385	スポーツ推進委員研修会の開催	時間	320
												主管事業審判講習会	時間	65
								114	スポーツ委員研修会の開催	時間	100	スポーツ委員研修会の開催	時間	100
								115	スポーツ講座の開催	時間	140	スポーツ講座の開催	時間	100
								講師 選定 依頼	時間	40				
				116	スポーツ振興施策の適正管理	時間	902	スポーツ推進審議会の開催	時間	110				
								スポーツ振興計画庁内会議の開催	時間	132				
								スポーツ振興基本計画後期検討委員会Jの開催	時間	320				
								スポーツ振興基本計画後期計画の策定	時間	340				
				12	誰もが取り組めるスポーツイベント開催事業	時間	2,100	121	市スポーツレクリエーションフェスティバルの開催	時間	360	スポーツレクリエーションフェスティバルの開催	時間	330
												開催準備 広報	時間	30
122	市民健康駅伝競走大会の開催	時間	370					駅伝競走大会の開催	時間	300				
								開催準備 広報	時間	70				
123	市ニュースポーツ体験会の開催	時間	620					ニュースポーツの決定	時間	320				
								体験会の開催	時間	300				
124	体力測定会の開催	時間	290	広報、準備	時間	60								
				体力測定会の開催	時間	230								
126	スポーツ教室の開催	時間	460	親子スポーツ教室の開催	時間	220								
				高齢者向けスポーツ教室の開催	時間	240								

【様式】個表(総合計画基本目標に紐付くシート)

2	スポーツ活動の場を提供します	時間 2,156	21	スポーツ環境整備事業	時間 1,536	211	菊川運動公園北グラウンド、駐車場の整備促進	時間 830	調整池、市道測量設計業務委託	時間 350	関係各課、使用団体との調整	時間 480								
						212	堀之内体育館建て替え計画の作成	時間 50	堀之内体育館建設用地の検討	時間 50										
						213	体育施設の適正な維持管理	時間 310	屋外体育施設の適正な維持管理	時間 310										
						214	学校体育施設の貸出、維持管理、抽選会の開催	時間 346	屋内体育施設の適正な維持管理	時間 346										
						22	指定管理者との連携強化	時間 620	221	体育館、グラウンドを付帯する都市公園等の指定管理	時間 620	指定管理の管理運営の検証	時間 200	指定管理の管理運営の推進	時間 420					
												少年野球菊川大会	時間 30	バレーボール菊川大会	時間 50	少年野球市内大会	時間 60			
						3	スポーツ団体・スポーツ活動を支援します	時間 1,250	31	競技スポーツ、スポーツ少年団支援事業	時間 800	311	スポーツ少年団大会開催事業費補助	時間 140	奨励金申請受付 審査	時間 120	該当者連絡調整	時間 90	市長表敬訪問ならびに奨励金授与式開催	時間 90
															312	スポーツ大会出場選手または団体に対する奨励金支給	時間 300	スポーツ少年団交流会への支援	時間 40	
																		313	任意スポーツ団体の運営支援	時間 320
												32	スポーツ振興を担う団体の支援	時間 450	321	健康マイレージ事業との連携	時間 30			
322	市陸上競技選手権大会の開催	時間 40	市陸上競技選手権大会の開催	時間 40																
			323	シニアゲートボール大会の開催	時間 120										ゲートボール協会との調整	時間 20	シニアゲートボール大会の開催	時間 100		
324	静岡県市町対抗駅伝競走大会への参加	時間 260													委託先(体育協会)との調整	時間 200	会議への出席	時間 60		